

Data: 16.01.2023

Clasa : A II-A

Aria curriculară: Limbă și comunicare

Disciplina: Comunicare în limba română

Discipline integrate: Dezvoltare personală, Muzică și mișcare

Unitatea tematică: Farmecul iernii

Subiectul/Tema lecției : „Iarna”, după Mihail Sadoveanu

TIPUL LECȚIEI: dobândire de cunoștințe

Competențe generale:

CLR

2. Exprimarea de mesaje orale în diverse situații de comunicare
3. Receptarea unei varietăți de mesaje scrise, în contexte de comunicare cunoscute

CLR

- 2.1. Formularea unor enunțuri proprii în situații concrete de comunicare
- 2.3. Participarea cu interes la dialoguri, în diferite contexte de comunicare
- 3.1. Citirea unor mesaje scrise, întâlnite în mediul cunoscut



Obiective operaționale:

- O1 – să descrie anotimpul iarna, folosind imaginea prezentată de învățătoare ;
- O.2 - să citească corect,și conștient textul, respectând semnele de punctuație ;
- O3 – să formuleze propoziții, folosind cuvintele noi din text ;
- O4 – să formuleze răspunsuri corecte, pe baza întrebărilor adresate de învățătoare.
- O.5 – să ordoneze cronologic întâmplările, folosind imaginile ajutătoare ;

STRATEGIA DIDACTICĂ:

- **Metode și procedee:** conversația, observația, expunerea, lectura explicativă, explicația, exercițiul ,
- **Mijloace și materiale de învățământ:** Manualul, tabla, caiete, instrumente de scris, laptop,coală flipchart, rebus, marker
- **Forme de organizare a activității: frontală, individuală**

Forme de evaluare: continuă- formativă realizată prin: observarea sistematică a comportamentului și a răspunsurilor elevilor, aprecieri verbale

Resurse umane: 15 elevi

Resurse de timp: 45 minute

Locul de desfășurare: sala de clasă

Bibliografie:

- M.E.N. .Programa școlară pentru disciplina Comunicare în limba română -clasele pregătitoare, I și a II-a , București, 2013;
- M.E.N. .Programa școlară pentru disciplina Dezvoltare personală -clasele pregătitoare, I și a II-a , București, 2013;
- M.E.N. .Programa școlară pentru Muzică și mișcare -clasele pregătitoare, I și a II-a , București, 2013;

- Cleopatra Mihăilescu, Tudora Pițilă – „*Comunicare în limba română, manual pentru clasa a II-a*”, Editura Didactică și Pedagogică, București, 2018, pagina 60
- Dana Oprea, Laura Răducanu, Nicoleta Popescu, Ana-Maria Paraschiv- „*Călătorie prin lumea textelor literare*”, Editura Elicart, 2021, pag. 46,47
- Neacșu, I., Nuță, S., Sârbu, M.A. (2008) - „Didactica limbii și literaturii române în clasele primare”, Editura AIUS PrintEd, Craiova
- Barbu. M.(coord.)- Metodica predării limbii și literaturii române- învățământ primar, Ed. Gheorghe Alexandru, Craiova, 2003;

DESĂȘURAREA ACTIVITĂȚII

Etapele activității/ Timpul alocat	C.S/ Ob. op.	Conținutul învățării		Strategia didactica			Forme de evaluare
		Activitatea propunatorului	Activitatea elevilor	Metode didactice	Mijloace didactice	Forma de organizare	
1.Moment organizatoric (1 min)		Se creează condițiile optime pentru o bună desfășurare a activității. Se pregătesc materialele necesare activității.	Elevii se pregătesc pentru activitate.	Conversația		Frontală	
2. Captarea atenției (3 min)	O1	Se realizează cu ajutorul unui rebus (Anexa1). Acesta va fi afișat pe o coală flipchart. Câțiva elevi vor veni la tablă, vor citi întrebările corespunzătoare fiecărei cerințe și vor completa căsuțele goale cu răspunsurile corecte.	Completează rebusul. Vor deschide manualele și vor intui ilustrația. Notează în caiete titlul lecției și autorul.	exercițiul conversația euristică	coală flipchart marker rebus Anexa 1	Frontală Individuală	Observarea sistematică a elevilor
3. Anunțarea temei și a obiectivelor (1 min)		Pe verticală de la A la B vor obține cuvântul IARNA.Anexa 2 Solicit deschiderea manualelor la pagina 60 și intuirea ilustrației.	Participă. Scriu în caiete.	Observația Conversația	Manualul	Frontală	

<p>4.Dirijarea învățării(30 min)</p>	O2	<p>Se anunță și notează pe tablă titlul lecției și autorul.</p> <p>Le citesc copiilor textul din manual, apoi le cer să îl citească și ei în gând sau în șoaptă, apoi cu voce tare și să identifice cuvintele necunoscute.</p> <p>Explic sensul cuvintelor precizate de elevi și le notez pe tablă.</p>	<p>Sunt atenți la lectura textului, apoi citesc și ei. Precizează cuvintele necunoscute.</p> <p>Notează cuvintele explicate.</p>	<p>Expunerea</p> <p>Lectura explicativă</p> <p>Conversația</p> <p>Explicația</p>	<p>Tabla, caiete, instrumente de scris</p> <p>Laptop</p> <p>Manualul</p>	<p>Frontală</p> <p>Frontală</p> <p>Frontală</p> <p>Individuală</p>	<p>Observarea sistematică a elevilor</p> <p>Aprecieri verbale</p>
	O3	<p>Le cer să formuleze enunțuri orale cu cuvintele respective apoi le notez la tablă</p>	<p>Formulează pe rând alte enunțuri cu acestea și le notează în caiete.</p>	<p>Exercițiul</p>	<p>Tabla</p> <p>Caietul</p> <p>Intrumente de scris</p>		
<p>5.Asigurarea retenției și a transferului (5 min)</p>	O4	<p>Recitirea textului model.</p> <p>Se urmărește înțelegerea textului prin întrebări directe în legătură cu textul.</p> <p>- Când se petrece întâmplarea?</p> <p>- Ce a cerut băiatul lui Moș Irimia?</p>	<p>Elevii ascultă,</p> <p>Răspund la întrebări orale.</p> <p>- Întâmplarea se petrece în anotimpul iarna.</p> <p>-Băiatul a cerut o sanie lui Moș Irimia.</p>	<p>Problematizare a</p> <p>Conversația</p>	<p>Tabla</p> <p>Bilețele sub formă de stea</p>	<p>Frontală</p> <p>Individuală</p>	<p>Întrebări de verificare a înțelegerii textului citit</p>

		<p>- Unde au plecat băieții?</p> <p>-Ce i-a învățat Vasile a lui Pânzaru?</p> <p>- Cum se simțeau băieții?</p>	<p>- Băieții au plecat la săniuș pe costișă.</p> <p>-Vasile a lui Pânzaru i-a învățat să cârmuiască sania.</p> <p>- Băieții erau foarte fericiți.</p>	<p>Observația</p> <p>Conversația</p>		<p>Frontală</p> <p>Individuală</p>	<p>Aprecieri verbale</p>
<p>5. Obținerea performanței</p> <p>(6 min)</p>		<p>Solicit elevilor să ordoneze secvențele prezentate în ordinea întâmplării lor. (Anexa....)</p> <p><input type="checkbox"/> Săniuța aluneca iute la vale.</p> <p><input type="checkbox"/> Iarna a înghețat pârîul.</p> <p><input type="checkbox"/> Cei doi frați au pornit pe panta dealului.</p>	<p>Ordonează cronologic întâmplările, apoi desenează o secvență preferată.</p>	<p>Exercițiul</p>	<p>Fișa de lucru</p>	<p>Frontală</p> <p>Individuală</p>	

<p>6. Încheierea activității (4 min)</p>		<p>Audiem un cântec despre iarnă. Tema pentru acasă: Rezolvarea exercițiilor de pe fișa de lucru. (Anexa 4)</p>	<p>Elevii ascultă. Își notează tema.</p>		<p>Laptop (Anexa 4)</p>	<p>Frontală Individuală</p>	<p>Aprecieri verbale</p>
---	--	--	---	--	----------------------------------	---------------------------------	--------------------------

ANEXA 3

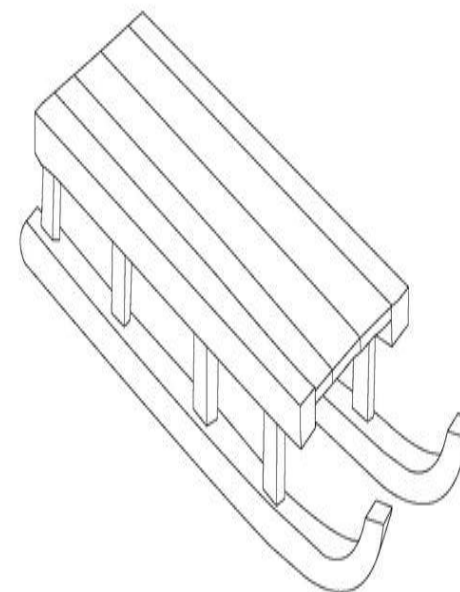

Cei doi frați au pornit pe panta dealului.

Iarna a înghețat pârâul.

Săniuța aluneca iute la vale.

ANEXA 4

FIȘĂ DE LUCRU

a) Găsiți cuvintele cu sens asemănător pentru cuvintele:

a zice=

obraz=

urlă=

zăpadă=

b) Găsiți cuvintele cu sens opus pentru cuvintele:

bogat=

a aprinde=

bătrân=

a întreba=